

IRIDIUM



Stage Studio Manual Zoom 12-60° 200W LED COB RGBL Fresnel

Product Code: 113778

CONTENT

1. Introduction

2. Safety instructions

Proper Use

Care

3. Description

Products features

Overview

4. Installation

Overhead rigging

DMX512 connection

Power Input

5. Operation

Control board

DMX modes

6. Replacing the fuse

7. Technical specification

1. Introduction

Dear customer, thank you for deciding to purchase our product. The product fulfils the requirements of effective European and national guidelines. To maintain the condition of the product and to ensure safe operation, you - as the user - must observe the product notes and the operation manual!

They contain important information for the start-up and handling. It is important, therefore, that these documents are archived carefully for referring to information at a later stage.

2. Safety Instructions

We are not responsible for any property damage or personal injury caused by failure to observe these product notes and manual, improper handling or unauthorised modifications.

It can only be installed by a qualified electrician. Make sure that the item has not been damaged during transport before putting the light into operation. It may not be operated if there are any damages to electrical parts. The luminaire may only be operated completely with its protective cover. It may only be operated once removed from the packaging. The type plate must not be removed.

The connection lines in the building must be disconnected before installation and secured against being switched back on. For this, trip the corresponding fuse switch in the building installation.

Make sure the electrical specifications for the connection lines correspond with the specifications given on the nameplate of this product. We recommend that you protect the product with a residual-current-operated protective device.

Follow all installation regulations applicable at your location. Make sure that the cables and plugs are not subject to tension or torsional forces and do not bend the cables. Protect all cables and insulation against possible damages. Output lines should be laid separately and spaced apart from other lines. The power supply cables and the lamp feeders must not cross each other. Do not allow the product to come into contact with extreme heat or naked flames. Use the supplied fastening material only when it is suited for the installation background. The product must not be covered with objects (decorations) or thermally insulating coverings /similar materials. Before disposal of the packaging material make sure that all components are removed. Keep packaging material away from the reach of children and pets. The packaging contains small parts that may be swallowed by children.

Proper Use

This product is only intended for lighting purposes and may only be operated on normal or non-flammable surfaces. The use can be done in indoor/outdoor areas.

Make sure that the surface is suitable for permanently and reliably taking the weight of the light.

Care

Repairs may only be carried out by a qualified electrician. If the external flexible cable or cord of this luminaire is damaged, it shall be exclusively replaced by the manufacturer or his service agent or a similar qualified person in order to avoid a hazard. Disconnect the entire product from the mains first and allow it to cool down before cleaning or maintaining. Use a dry or slightly moistened cloth for cleaning. Never use any chemicals, flammable cleaning agents or abrasives. These may cause damage to the surface coating and/or the insulators.

3. Description

- Made by fire-resistant Nylon material and Aluminum which makes the lamp more lighter
- Good performance of cooling system with the quiet fan
- DMX controlled operation, possible work with any commercial DMX512 controller
- Rail-type hanging bracket, bracket position can be adjusted
- Different dimmer curves and dimmer speed adjustable
- Flicker free projection
- Rotatable barn doors, color filter optional
- Ready for connection with power cord with safety-plug

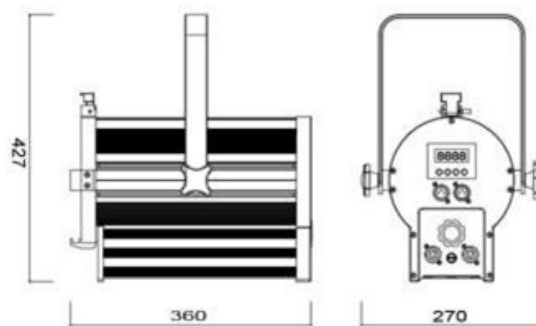

4. Installation

This device can be mounted in many orientations provided each individual device is secured by the use of correct mounting bracket.

Overhead rigging

The installation of the device has to be built and constructed in a way that it can hold 10 times the weight for 1hour without any harming deformation. The installation must always be secured with a secondary safety attachment. This secondary safety attachment must be constructed in a way that no part of the installation can fall down if the main attachment fails. The operator has to make sure that safety-relating and machine-technical installations are approved by an expert and before taking into operation for the first time and after changes .

Please note: for overhead rigging in public or industrial areas, a series of safety instructions have to be followed that this manual can only give in part.

DMX512 connection

Please use XLR-XLR signal cable connect the DMX output of the controller with the DMX input of the first device, and connect the DMX output of the first device with the DMX input of the second device, always connect one output with the input of the next device until all devices are connected. For better signal reception, a signal amplifier suggest to be used for each 20 fixtures.

Power input

This device has an auto-switching power supply work with input voltage range of 100-230V AC, 50/60Hz. Link up to the maximum 8A, Do not exceed this.

5. Operation
Control board

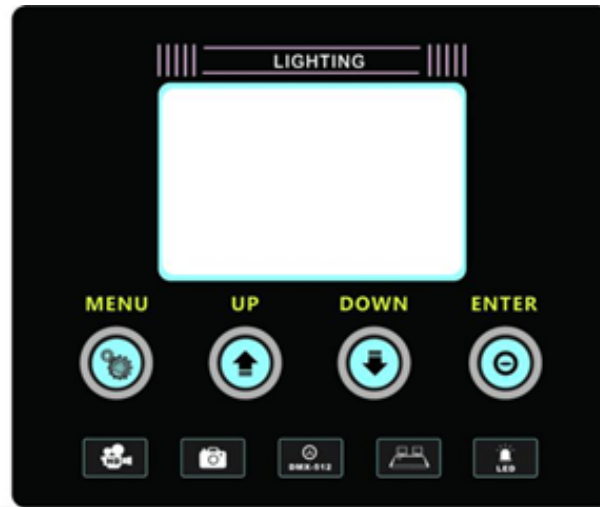

Press the Menu until one of the following had been displayed:

Menu			
Menu 1	Menu 2	Value	Notes
DMX	addr:	1-512	DMX512 address
STAT	R.	0 - 255	Red dimmer
	G.	0 - 255	Green dimmer
	B.	0 - 255	Blue dimmer
	L.	0 - 255	Lime dimmer
	STO.	0 - 255	Strobe
CHAN	07-CH		7 channels
	08-CH		8 channels
	8H-CH		8 channels HSIC mode
	9H-CH		9 channels HSIC mode
	13-CH		13 channels
CURVE	Linear		
	Log		
	S		
FRE.	1.0KHz		1.0KHz PWM
	1.1KHz		1.1KHz PWM
	1.2KHz		1.2KHz PWM
	1.3KHz		1.3KHz PWM
	1.4KHz		1.4KHz PWM
	1.5KHz		1.5KHz PWM
	2.0KHz		2.0KHz PWM
	8.0KHz		8.0KHz PWM
	16.0KHz		16.0KHz PWM

FAN	Max		
	Auto		
	Silence		
FADE	Off		Fade off
	Fade1		
	Fade2		
	Fade3		
	Fade4		
TEMP	Cur		
RESET	YES/NO		Reset
VERSION	VERSION	F109.4	version

Use 'Up' and 'Down' button to select your desired operation, press 'Enter' to set all function

Notes:

- » When there's a flickering '!' sign appeared, means no signal input for the fixture.
- » No operation within 30seconds, LCD display will enter into Screen protection mode automatic.
- » When the current temperature is higher than the protecting setting temperature, 30% of power consumption will be deducted slowly; Power consumption will be coming to normal when the temperature gets to normal.

DMX Modes

DMX512 Channel table

Channel					Value	Description
07-CH	08-CH	8H-CH	9H-CH	13-CH		
1	1	1	1	1	000 - 255	Master Dimmer
			2	2	000 - 255	Master Dimmer fine
2	2			3	000 - 255	Red
				4	000 - 255	Red fine
3	3			5	000 - 255	Green
				6	000 - 255	Green fine
4	4			7	000 - 255	Blue
				8	000 - 255	Blue fine
5	5			9	000 - 255	Lime
				10	000 - 255	Lime fine
		2	3		000 - 255	Hue
		3	4		000 - 255	Hue fine
		4	5		000 - 255	Staturation
		5	6		000 - 255	CCT 2700K - 10000K
6	6	6	7	11		Color temperature presets
					000 - 031	No function
					031 - 060	2700K
					061 - 090	3200K
					091 - 120	4000K
					121 - 150	5600K
151 - 255	6000K					

7	7	7	8	12		Strobe
					000 - 005	No function
					006 - 255	Strobe slow to fast
	8	8	9	13	000 - 030	Fade off
					031 - 060	Fade1
					061 - 090	Fade2
					091 - 120	Fade3
					121 - 255	Fade4

6. Fuse Replacement

If the fine-wire fuse of the device fuses, only replace the fuse by a fuse of same type and rating. Before replacing the fuse, unplug mains lead.

Procedure:

Step1: Unscrew the fuse holder on the rear panel with a fitting screwdriver from the housing (anticlockwise).

Step 2: Remove the old fuse from the fuse holder.

Step 3: Install the new fuse in the fuse holder.

Step 4: Replace the fuse holder in the housing and fix it.

7. Technical specifications

Product name.:	LED Fresnel Spotlight
Power Consumption:	200W Full On
Voltage:	100 - 240V AC
Frequency:	50/60Hz
Light Source:	LED Module
Lens:	150mm Fresnel lens
Color temperature:	2700K ~8000K
CRI:	>90
Beam Angle:	12° - 55°
Dimming Range:	16bit smooth dimming 0-100%
DMX Channel:	7CH/8CH/8H-CH/9H-CH/13CH Optional
Control system:	STM32 control chip, DMX512 signal
Display Screen:	4-Button LCD Screen
IP Rating:	IP20
Min. Distance to Illuminated object:	1M
Ambient Temp.:	-15°C - 35°C
Product size:	360x270x427mm
Weight:	6.5kgs

INHALT

1. Einleitung

2. Sicherheitshinweise

Ordnungsgemäße Verwendung

Pflege

3. Beschreibung

Produkteigenschaften

Übersicht

4. Installation

Überkopfmontage

DMX512 Verbindung

Stromanschluss

5. Bedienung

Bedienfeld

DMX Modi

6. Sicherung ersetzen

7. Technische Daten

1. Einleitung

Sehr geehrter Kunde, herzlichen Dank, dass Sie sich für dieses Produkt entschieden haben. Dieses Produkt erfüllt die Europäischen sowie jeweiligen nationalen Sicherheitsrichtlinien. Um den ordnungsgemäßen Zustand des Produkts zu erhalten und einen sicheren Betrieb zu gewährleisten, müssen Sie als Benutzer die Produkthinweise und diese Bedienungsanleitung beachten! Diese enthält wichtige Informationen für die Inbetriebnahme und Handhabung. Es ist daher wichtig, dass Sie diese Dokumente sorgfältig aufbewahren, um später bei Bedarf darauf zurückgreifen zu können.

2. Sicherheitshinweise

B&K Lumitec ist nicht für Sach- oder Personenschäden haftbar, die in Folge einer Nichtbeachtung dieser Produkthinweise und des Handbuchs, unsachgemäße Handhabung oder nicht autorisierte Änderungen verursacht werden.

Die Installation des Geräts darf nur von einem qualifizierten Elektriker durchgeführt werden. Stellen Sie sicher, dass das Produkt während des Transports nicht beschädigt wurde, bevor Sie es in Betrieb nehmen. Dieses Gerät darf nicht betrieben werden, wenn elektrische Teile beschädigt sind. Das Gerät darf nur mit intaktem Gehäuse vollständig betrieben werden. Das Gerät darf erst nach Entnahme aus seiner Verpackung betrieben werden. Das Typenschild darf nicht entfernt werden. Die Verbindung zum Stromkreis muss vor der Installation getrennt und gegen erneutes Einschalten gesichert werden. Den entsprechenden Sicherungsschalter in der Gebäudeinstallation auslösen.

Stellen Sie sicher, dass die elektrischen Spezifikationen für die Verbindungsleitungen mit den Anforderungen auf dem Typenschild dieses Produkts übereinstimmen. Wir empfehlen, das Produkt mit einer Sicherung gegen Reststrom zu schützen. Befolgen Sie alle an Ihrem Standort geltenden Installationsvorschriften. Stellen Sie sicher, dass die Kabel und Stecker keinen Zug- oder Torsionskräften ausgesetzt sind und verbiegen Sie die Kabel nicht. Schützen Sie alle Kabel und Isolierungen vor möglichen Beschädigungen. Ausgangsleitungen sollten separat und mit Abstand zu anderen Leitungen gelegt werden. Die Stromversorgungskabel und die Lampenaufnahmen dürfen sich nicht kreuzen. Das Produkt darf nicht mit extremer Hitze oder offenem Feuer in Berührung kommen. Verwenden Sie das mitgelieferte Befestigungsmaterial nur, wenn es für den Installationsort geeignet ist. Das Produkt darf nicht mit Gegenständen (Dekorationen) oder wärmeisolierenden Abdeckungen / ähnlichen Materialien bedeckt sein.

Stellen Sie vor der Entsorgung des Verpackungsmaterials sicher, dass alle Komponenten entfernt wurden. Bewahren Sie Verpackungsmaterial außerhalb der Reichweite von Kindern und Haustieren auf. Die Verpackung enthält Kleinteile, die von Kindern verschluckt werden können.

Ordnungsgemäße Verwendung

Dieses Produkt ist nur für Beleuchtungszwecke vorgesehen und darf nur für normale oder nicht brennbare Oberflächen eingesetzt werden. Die Verwendung kann im Innen- / Außenbereich erfolgen. Stellen Sie sicher, dass die Oberfläche an der das Produkt installiert wird geeignet ist, das Gewicht des Gerätes dauerhaft und zuverlässig zu tragen.

Pflege

Reparaturen dürfen nur von einem qualifizierten Elektriker durchgeführt werden. Wenn das externe flexible Kabel oder Kabel der Leuchte beschädigt ist, muss es ausschließlich vom Hersteller, seinem Servicemitarbeiter oder einer ähnlich qualifizierten Person ersetzt werden, um eine Gefahr zu vermeiden.

Trennen Sie zuerst das Gerät komplett vom Stromnetz und lassen Sie es abkühlen, bevor Sie es reinigen oder warten. Verwenden Sie zum Reinigen ein trockenes oder leicht angefeuchtetes Tuch. Verwenden Sie niemals Chemikalien, brennbare Reinigungsmittel oder Schleifmittel. Diese können die Oberflächenbeschichtung und / oder die Isolatoren beschädigen.

3. Description

- Hergestellt aus feuerfestem Nylonmaterial und Aluminium, wodurch die Lampe leichter wird
- Gute Leistung des Kühlsystems mit dem leisen Lüfter
- DMX-gesteuerter Betrieb, möglich mit jedem handelsüblichen DMX512-Controller
- Schienen-Aufhängebügel, Bügelposition kann eingestellt werden
- Verschiedene Dimmerkurven und Dimmergeschwindigkeit einstellbar
- Flimmerfreie Projektion
- Drehbare Torblende, Farbfilter optional
- Anschlussfertig mit Netzkabel mit Schuko-Stecker

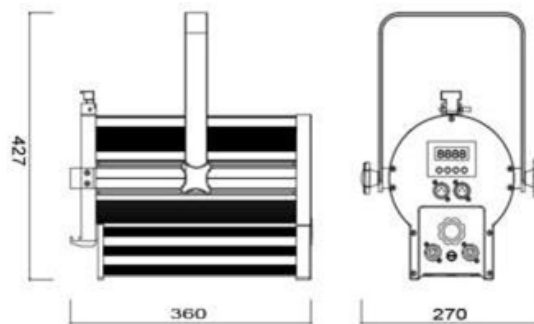

4. Installation

Dieses Gerät kann in vielen Ausrichtungen montiert werden, vorausgesetzt, jedes einzelne Gerät wird mit der richtigen Montagehalterung befestigt.

Überkopfmontage

Die Installation des Gerätes muss so erfolgen, dass es das 10-fache des Gewichtes 1 Stunde lang ohne schädliche Verformung halten kann. Die Installation muss immer mit einer sekundären Sicherheitsbefestigung gesichert werden. Diese sekundäre Sicherheitsbefestigung muss so konstruiert sein, dass bei Ausfall der Hauptbefestigung kein Teil der Anlage herunterfallen kann. Der Betreiber hat dafür zu sorgen, dass sicherheitstechnische und maschinentechnische Einrichtungen vor der ersten Inbetriebnahme und nach Änderungen durch einen Sachkundigen abgenommen werden.

Bitte beachten: Bei Überkopfmontage im öffentlichen oder industriellen Bereich sind eine Reihe von Sicherheitshinweisen zu beachten, die diese Anleitung nur teilweise wiedergeben kann.

DMX512 Verbindung

Bitte verwenden Sie ein XLR-XLR-Signalkabel, verbinden Sie den DMX-Ausgang des Controllers mit dem DMX-Eingang des ersten Geräts und verbinden Sie den DMX-Ausgang des ersten Geräts mit dem DMX-Eingang des zweiten Geräts, verbinden Sie immer einen Ausgang mit dem Eingang des nächsten Geräts, bis alle Geräte verbunden sind. Für einen besseren Signalempfang empfiehlt es sich, für jeweils 20 Geräte einen Signalverstärker zu verwenden.

Stromanschluss

Dieses Gerät verfügt über ein automatisch schaltendes Netzteil mit Eingangsspannungsbereich von 100-230V AC, 50/60Hz. Verbinden Sie bis zu den maximalen 8A, überschreiten Sie diese nicht.

5. Operation

Bedienelement



Drücken Sie Menü, bis eine der folgenden Anzeigen angezeigt wurde:

Menu			
Menu 1	Menu 2	Value	Notes
DMX	addr:	1-512	DMX512 address
STAT	R.	0 - 255	Red dimmer
	G.	0 - 255	Green dimmer
	B.	0 - 255	Blue dimmer
	L.	0 - 255	Lime dimmer
	STO.	0 - 255	Strobe
CHAN	07-CH		7 channels
	08-CH		8 channels
	8H-CH		8 channels HSIC mode
	9H-CH		9 channels HSIC mode
	13-CH		13 channels
CURVE	Linear		
	Log		
	S		
FRE.	1.0KHz		1.0KHz PWM
	1.1KHz		1.1KHz PWM
	1.2KHz		1.2KHz PWM
	1.3KHz		1.3KHz PWM
	1.4KHz		1.4KHz PWM
	1.5KHz		1.5KHz PWM
	2.0KHz		2.0KHz PWM
	8.0KHz		8.0KHz PWM
	16.0KHz		16.0KHz PWM

FAN	Max		
	Auto		
	Silence		
FADE	Off		Fade off
	Fade1		
	Fade2		
	Fade3		
	Fade4		
TEMP	Cur		
RESET	YES/NO		Reset
VERSION	VERSION	F109.4	version

Verwenden Sie die Tasten „Auf“ und „Ab“, um den gewünschten Vorgang auszuwählen, drücken Sie „Enter“, um alle Funktionen einzustellen

Anmerkungen:

- » Ein flackerndes „!“ Zeichen im Display bedeutet, dass kein Signaleingang für das Gerät vorhanden ist.
- » Keine Bedienung innerhalb von 30 Sekunden, das LCD-Display wechselt automatisch in den Bildschirmschutzmodus.
- » Wenn die aktuelle Temperatur höher als die Schutztemperatur ist, wird die Leistung um 30% reduziert; Die Leistung normalisiert sich, wenn die Temperatur wieder normal ist.

DMX Modi

DMX512 Kanalbelegung

Channel					Value	Description
07-CH	08-CH	8H-CH	9H-CH	13-CH		
1	1	1	1	1	000 - 255	Master Dimmer
			2	2	000 - 255	Master Dimmer fine
2	2			3	000 - 255	Red
				4	000 - 255	Red fine
3	3			5	000 - 255	Green
				6	000 - 255	Green fine
4	4			7	000 - 255	Blue
				8	000 - 255	Blue fine
5	5			9	000 - 255	Lime
				10	000 - 255	Lime fine
		2	3		000 - 255	Hue
		3	4		000 - 255	Hue fine
		4	5		000 - 255	Staturation
		5	6		000 - 255	CCT 2700K - 10000K

6	6	6	7	11		Color temperature presets
					000 - 031	No function
					031 - 060	2700K
					061 - 090	3200K
					091 - 120	4000K
					121 - 150	5600K
					151 - 255	6000K
7	7	7	8	12		Strobe
					000 - 005	No function
					006 - 255	Strobe slow to fast
	8	8	9	13	000 - 030	Fade off
					031 - 060	Fade1
					061 - 090	Fade2
					091 - 120	Fade3
					121 - 255	Fade4

6. Sicherung ersetzen

Wenn die Feinsicherung des Gerätes ausgelöst hat, ersetzen Sie die Sicherung nur durch eine Sicherung gleichen Typs und gleicher Leistung. Vor dem Auswechseln der Sicherung Netzstecker ziehen.

Verfahren:

Schritt 1: Schrauben Sie den Sicherungshalter an der Rückwand mit einem passenden Schraubendreher aus dem Gehäuse (gegen den Uhrzeigersinn).

Schritt 2: Entfernen Sie die alte Sicherung aus dem Sicherungshalter.

Schritt 3: Installieren Sie die neue Sicherung im Sicherungshalter.

Schritt 4: Setzen Sie den Sicherungshalter wieder in das Gehäuse ein und befestigen Sie ihn.

7. Technical specifications

Produktname.:	LED-Fresnel-Scheinwerfer
Stromverbrauch:	200 W bei voller Leistung
Spannung:	100 - 240 V Wechselspannung
Frequenz:	50/60Hz
Lichtquelle:	LED-Modul
Linse:	150 mm Fresnel-Linse
Farbtemperatur:	2700 K ~ 8000 K
CRI:	>90
Abstrahlwinkel:	12° - 55°
Dimmbereich:	16bit sanftes Dimmen 0-100%
DMX-Kanal:	7CH/8CH/8H-CH/9H-CH/13CH Optional
Steuersystem:	STM32-Steuerchip, DMX512-Signal
Anzeigebildschirm:	4-Tasten-LCD-Bildschirm
IP-Schutzart:	IP20
Mindest. Abstand zum beleuchteten Objekt:	1M
Umgebungstemperatur:	-15 °C - 35 °C
Produktgröße:	360 x 270 x 427 mm
Gewicht:	6,5 kg

CONTENT

1. Présentation

2. Consignes de sécurité

Utilisation appropriée

Se soucier

3. Descriptif

Propriétés du produit

Aperçu

4. Installation

Montage aérien

Connexion DMX512

Connexion électrique

5. Opération

Panneau de commande

Modes DMX

6. Remplacer le fusible

7. Données techniques

1. Introduction

Merci d'avoir acheté notre produit. Avant toute utilisation, merci de lire attentivement cette notice et de la conserver pour toute question. Des informations concernant l'utilisation, la maintenance et l'installation y figure. Conservez la soigneusement. Le produit est compatible au standard DMX 512. Son système optique développé et précis génère une lumière d'une grande clarté et homogénéité. Ce produit polyvalent trouve sa place dans des applications variées, studio télé, théâtre, événements live, salons et foires etc, etc...

* Ce produit répond aux standards CE & ROHS.

2. Consignes de sécurité

Attention

Ne pas ouvrir ce produit. Risques de chocs électriques

Ne pas regarder la source lumineuse en face lorsque le produit est allumé.

Attention: Le chassis en cours d'utilisation dissipe la chaleur du projecteur. Ne pas le toucher. Risques de brûlures

Installez ce produit dans un local aéré, à 50 cm minimum de toute surface

Ne pas laisser de produits inflammables à moins de 50 cm de ce produit en cours de fonctionnement

Procédez toujours à un élingage de sécurité lorsque le produit est accroché en hauteur

Ce produit ne convient pas à une utilisation extérieure, dans des milieux humides ou poussiéreux

N'utilisez jamais un appareil présentant un défaut visible sur le chassis, câble d'alimentation ou tout autre partie

Cet appareil n'est pas graduable. Ne le connectez jamais à une unite graduable

Verifiez la bonne mise à la terre et la bonne protection du circuit électrique d'alimentation

N'utilisez que des colliers ou crochets pour fixer cet appareil en hauteur

En cas de problèmes grave, stoppez immédiatement le fonctionnement

La temperature maximale d'utilisation est de 40°C. Ne pas utiliser cet appareil avec des temperatures plus élevées.

3. Description

- Ventilation silencieuse
- Contrôle DMX
- Flicker free
- Etrier ajustable
- Volets coupe flux orientables
- Livré avec cable et fiches

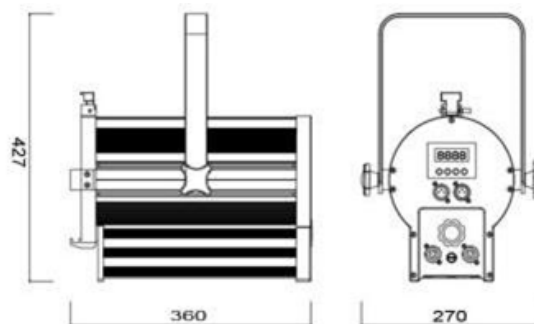

4. Installation

Cet appareil peut se monter selon plusieurs orientations au moyen de colliers adaptés (non fournis).

Accroche en hauteur

Les accessoires d'accroches et de sécurité pour une utilisation en hauteur doivent supporter au moins 10x le poids de l'appareil sans déformation

L'appareil doit être élingué par une deuxième élingue de sécurité, totalement indépendante de la première

L'installateur doit s'assurer que toutes les règles de sécurité sont respectées lors de l'installation. L'installation en hauteur de ce type de produit répond à des normes que ce manuel ne retranscrit pas dans leur totalité. Ces installations sont réservées à du personnel qualifié et compétent

Câblage DMX

Vous pouvez utiliser un contrôleur DMX pour contrôler cet appareil ou un ensemble d'appareils. Tous les appareils doivent alors être reliés entre eux au moyen de câbles DMX 110 ohms. Il est conseillé de ré-amplifier la ligne DMX tous les 20 appareils connectés ensemble.

Alimentation

Cet appareil accepte toute tension d'alimentation sur la plage 100-240V AC, 50/60Hz. Ne connectez pas plus de 8A sur une ligne d'alimentation.

5. Opérations

Panneau de contrôle

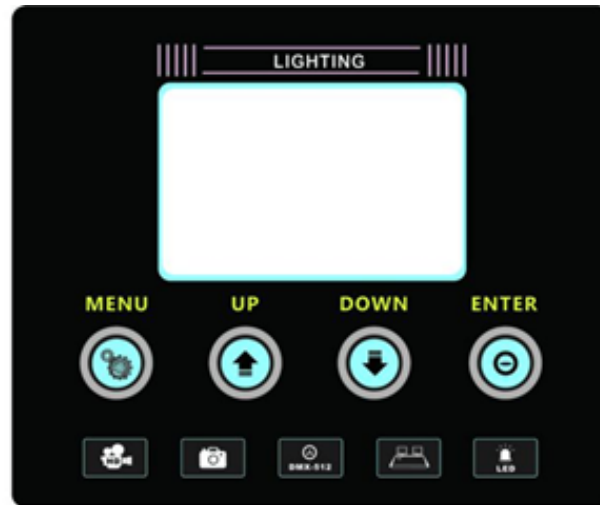

Appuyez sur la touche menu jusqu'à l'affichage d'une des données suivantes:

Menu			
Menu 1	Menu 2	Value	Fonctions
DMX	addr:	1-512	Adresse DMX
STAT	R.	0 - 255	Dimmer Rouge
	G.	0 - 255	Dimmer Vert
	B.	0 - 255	Dimmer Bleu
	L.	0 - 255	Dimmer Lime
	STO.	0 - 255	Strobe
CHAN	07-CH		7 canaux DMX
	08-CH		8 canaux DMX
	8H-CH		8 canaux mode HSIC
	9H-CH		9 canaux mode HSIC
	13-CH		13 canaux
CURVE	Linear		
	Log		
	S		
FRE.	1.0KHz		1.0KHz PWM
	1.1KHz		1.1KHz PWM
	1.2KHz		1.2KHz PWM
	1.3KHz		1.3KHz PWM
	1.4KHz		1.4KHz PWM
	1.5KHz		1.5KHz PWM
	2.0KHz		2.0KHz PWM
	8.0KHz		8.0KHz PWM
16.0KHz		16.0KHz PWM	

FAN	Max		
	Auto		
	Silence		
FADE	Off		Fade off
	Fade1		
	Fade2		
	Fade3		
	Fade4		
TEMP	Cur		
RESET	YES/NO		Reset
VERSION	VERSION	F109.4	version

Appuyez sur les touches “Up” “Down” pour sélectionner les menus et la touche “Set” pour valider les choix

Notes:

- » Un clignotement du signe ‘!’ indique une absence de signal de contrôle sur l’appareil.
- » Sans manipulation pendant 30 secondes l’afficheur passe en mode économie
- » En cas de température de fonctionnement plus élevée que la température maximale autorisée, la puissance est progressivement réduite de 30%. Une fois les valeurs rétablies, la puissance revient à sa valeur nominale

DMX Modes

Protocole

DMX

Channel					Value	Description
07-CH	08-CH	8H-CH	9H-CH	13-CH		
1	1	1	1	1	000 - 255	Master Dimmer
			2	2	000 - 255	Master Dimmer 16 Bit
2	2			3	000 - 255	Rouge
				4	000 - 255	Rouge 16 Bit
3	3			5	000 - 255	Vert
				6	000 - 255	Vert 16 Bit
4	4			7	000 - 255	Bleu
				8	000 - 255	Bleu 16 Bit
5	5			9	000 - 255	Lime
				10	000 - 255	Lime 16 Bit
		2	3		000 - 255	Teinte
		3	4		000 - 255	Teinte 16 Bit
		4	5		000 - 255	Staturation
		5	6		000 - 255	CCT 2700K - 10000K

6	6	6	7	11		Couleur pré-programmées
					000 - 031	Pas de fonction
					031 - 060	2700K
					061 - 090	3200K
					091 - 120	4000K
					121 - 150	5600K
					151 - 255	6000K
7	7	7	8	12		Strobe
					000 - 005	Pas de fonction
					006 - 255	Strobe lent vers rapide
	8	8	9	13	000 - 030	Fade off
					031 - 060	Fade1
					061 - 090	Fade2
					091 - 120	Fade3
					121 - 255	Fade4

6. Remplacement fusible

N'utilisez qu'un fusible strictement équivalent à celui d'origine en cas de nécessité de remplacement. Déconnectez toujours le courant avant toute intervention de nature électrique sur l'appareil.

7. Technical specifications

Consommation:	200W
Tension:	100 - 230V AC
Fréquence:	50/60Hz
Source Led:	RGBW LED
Lentille:	150mm Fresnel
Couleur:	RGBLime
Angle d'ouverture:	12° - 55°
Gradation:	16bit smooth dimming 0-100%
Canaux DMX:	7/8/8H/9H/13
Système contrôle:	STM32 control chip, DMX512 protocole
Afficheur:	LCD 4 boutons
Indice IP:	IP20
Distance minimale aux objets inflammables	1M
Température.:	-15°C - 35°C
Dlensions:	360x270x427mm
Poids:	6.5kgs
Packaging:	1pc par carton, 2 cartons par mastercarton
Dimensions packaging:	Cartons: 420x330x360mm Mastercarton: 690x440x390mm

IMPORTER

B&K LUMITEC

ZI – 2 Rue Alfred Kastler – 67850 Herrlisheim – France

www.bklumitec.com